

JVM800R

VAKUUM-MANIPULATOR



Hubkraftkraft

800 kg



Angetrieben durch
Battery



Gewicht

220 kg

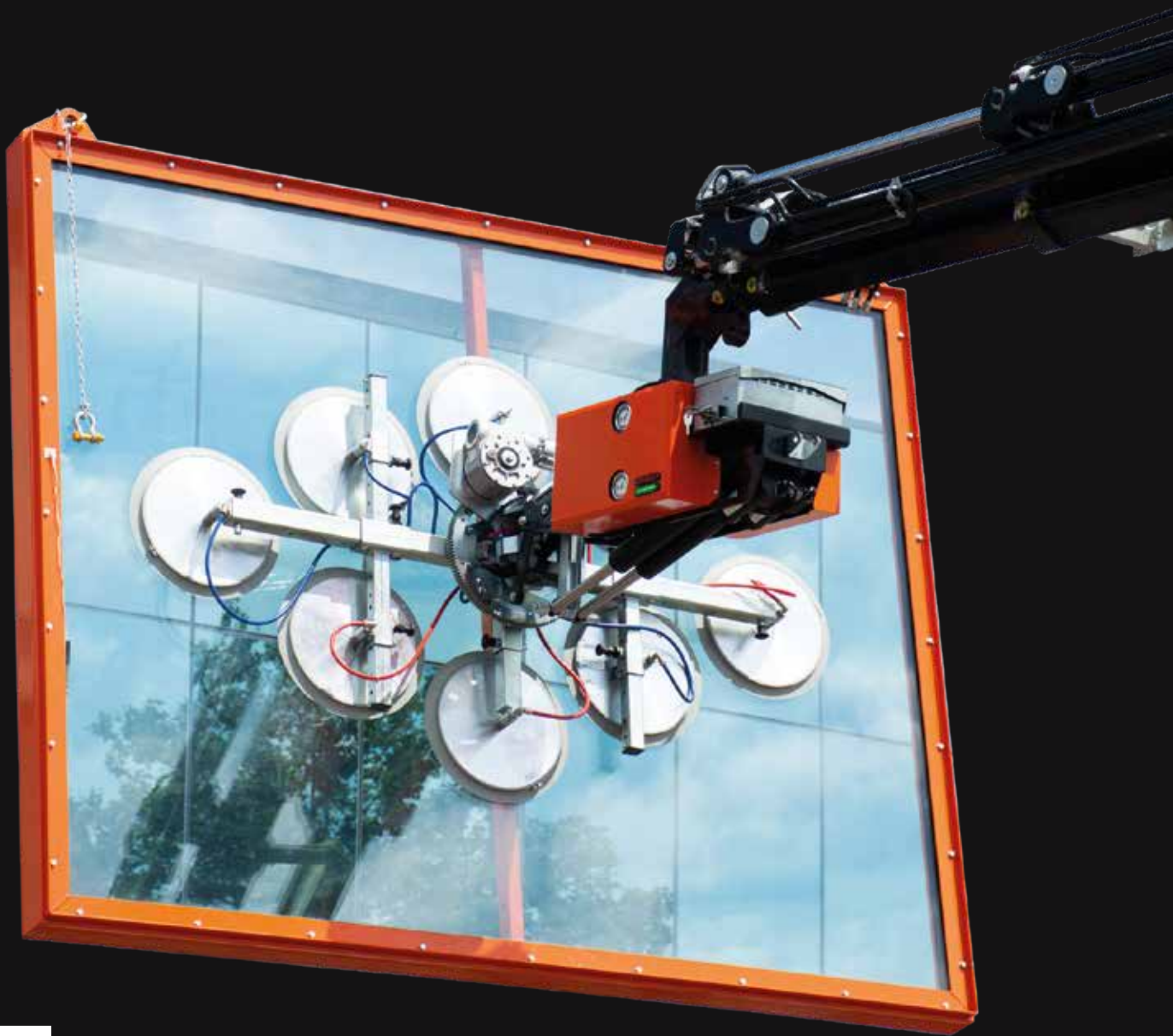

DE [m - kg]

ABMESSUNGEN (mm)

BEWEGUNGEN

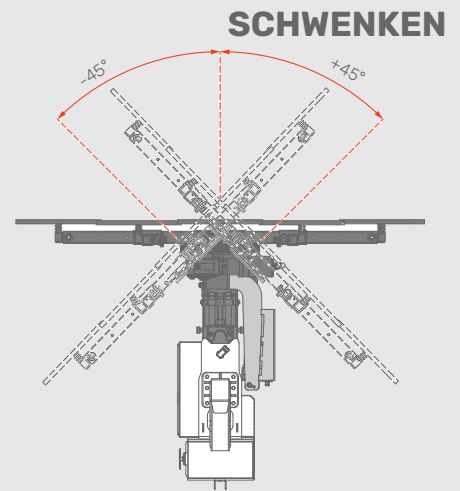
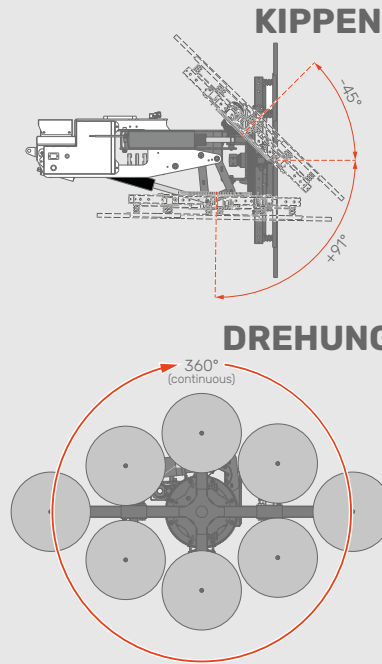
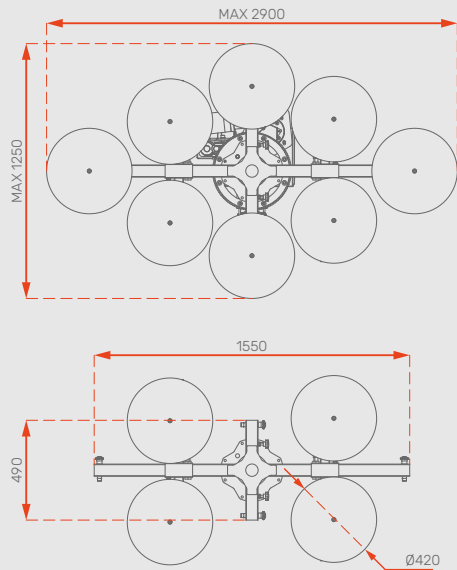

800KG HUBKAPAZITÄT
(8 SAUGER INSTALLIERT)

STAND-ALONE FÜR JEDEN KRAN

- Universalwerkzeug für jeden Kran
- Unabhängiges Vakuumsystem
- Unabhängige Batterie
- Unabhängige Funkfernsteuerung

GROSSER BEWEGUNGSBEREICH

- 360° kontinuierliche Drehung
- Weiter Schwenkbereich: +45° / -45°
- Maximale Neigung: +91° / -45°

FLEXIBLE KONFIGURATION

- 8 - 6 - 4 Pads mit modularem Aufbau
- Anpassbare Pad-Positionen
- Pads für Glas, Marmor, Platten- und Sandwichpaneele

SICHERES HEBEN

- Zwei unabhängige Vakuumkreise
- Vakuumpumpe an Bord
- Sicherheits-Vakuumverschluss
- "Blow-off"-Funktion für leichtes Lösen

BATTERIEBETRIEBEN

- Laufzeit über 1 Arbeitstag
- Ersatzakku auf Transportschale
- Akku-Ladestation

TRANSPORTWAGEN

- Praktisch und solide
- Einfach zu installieren
- Großer Werkzeugkasten

*Optional



JVM800R
VACUUM MANIPULATOR

Jekko s.r.l. • info@jekko.it • www.jekko-cranes.com

Technische Daten können ohne vorherige Ankündigung geändert werden.
Alle angegebenen Daten dienen nur zu Referenzzwecken und sind rechtlich nicht bindend.